

**Motorrad/Scooter/ATV Computer
CA-085-153/213/263 Benutzer Handbuch**

Vielen Dank für den Kauf des ATV / Motorrad /Computer; dieses Handbuch ist speziell für die Serie CA-085-153/213/263 konzipiert. Verschiedene Serien haben unterschiedliche Nadel Tacho Skalen, jedes Model verfügt über verschiedene LED-Anzeigen. Sie können feststellen, dass das Foto eine Reihe von LED-Anzeigen hat welche sich von Ihrem Computer unterscheiden, das Foto dient nur als Referenz. Verschiedene Serien mit unterschiedlichen Nadel Tacho Skalen sind als Modelbezeichnung erkennbar

ACEWELL-Technologies
Daimlerstr.8/1-73117 Wangen
Tel : 0049-07161-9871639
Fax : 0049-07161-9874458
http://www.acewell.de
E-mail : info@acewell.de

CA-085-153XX: 150 km/h

CA-085-213XX: 210 km/h

CA-085-263XX: 260 km/h



Der letzte Zusatz "-XX" identifiziert das Material des oberen Frontringes:
- AB: CNC Aluminium-Ring schwarz Eloxier
- CP: CNC Aluminium- Ring verchromt.

Display Anzeige

- 1. Nadel Tachometer Anzeige
- 2. Digitale LCD Display
- 3. 6 LED Kontrollleuchten
- 4. RESET Button
- 5. MODE Button
- 6. RPM Schaltwarn LED

Model und Kontrollsymbole

Model Nr.	LED Kontrollsymbole
CA085-XX3	

Funktionen

- Classic Nadel Drehzahlmesser mit Digitaler LCD-Anzeige.
- LCD zeigt digitale Funktionen der Geschwindigkeit, Drehzahl, maximale Drehzahl und SPD, Durchschnittsgeschwindigkeit, Tageskilometerzähler 1/2, Kilometerzähler, Fahrzeit, Gesamtfahrzeit, Gesamtbetriebsstundenzähler, Voltmeter, Temperatur und Uhrzeit.

- 6 Integrierte LED-Kontrollleuchten mit verschiedenen Symbolen, je nach Model.
- LCD-Hintergrundbeleuchtung farblich veränderbar und kann vom Benutzer angepasst werden.
- Abnahme der Geschwindigkeit vom original Sensor möglich, wenn vorhanden.
- Im Neuzustand ist der Gesamtkilometerstand die ersten 30 km frei einstellbar/ 18,6 Meilen.
- Einstellbarer Radumfang 1- 3.999mm (1mm Auflösung).
- Lieferumfang:Instrumentenhalter,Drehzahlsensorleitung,Hall Sensor zur Geschwindigkeitsmessung mit Magnet, Temperatursensor, Befestigungsmaterial, wasserdichter Gegensteckersatz, Deutsche Einbauanleitung mit Schaltplan .
- Wasserresistent IP 67 sowie extrem Vibration und Stoßfest getestet (Schwingungen 8G, Stoßfest 100 G)

Spezifikation

Funktion	SYMBOL	Spezifikation
Nadel Tachometer Anzeige		CA-085-15X 150Km/H CA-085-21X 210Km/H CA-085-26X 260Km/H
Geschwindigkeitsmesser	Km/h / MPH	2.4-399.9 km/h (248.5 MPH)
Trip meter 1&2	TRIP 1or 2	0.00-999.99 KM /624.99Miles
12/24 Uhrzeit		AM/PM 0:00' - 11H59' / 23H59'
Digitale Drehzahl	rpm	100~19,900 rpm
Temperaturanzeige	TEMP	0°C-180°C / 32°F-356°F, HI or Off <0°C display -L-, >180°C display -H-
*Durchschnittsgeschwindigkeit	AVG	2.4-399.9 km/h (248.5 MPH)
*Max Geschwindigkeit	MAX SPD	2.4-399.9 km/h (248.5 MPH)
*Fahrzeit	RT	0-99H59'59"
Maximum RPM	MAX RPM	100~19,900 rpm
Max. Temperatur	MAX TEMP	0°C-180°C / 32°F-356°F
*Odometer/Gesamtkilometer	ODO	0 - 999999 KM, 0-624999 Miles
*Total Fahrzeit	TT	0-999999H
Betriebsstundenzähler	HRTT	0-999999H
Voltmeter	V	8.0-18.0 Volt und Batterie Warn Led
Werkstattmodus/Erinnerung		0-9999km

Versorgungsspannung: DC 12V
Drehzahlsensor geeignet für CDI-, Transistorzündung oder Induktiv am Zündkabel
Geschwindigkeitssensor: Hallsensor und Magnet
Radumfangseinstellung: 1mm - 3999mm (1mm-Schritte)
Temperatur Sensor: Thermo Sensor P1/8"
Dimension: Ø97mm x 85mm x 56.1mm

Installation&Lieferumfang

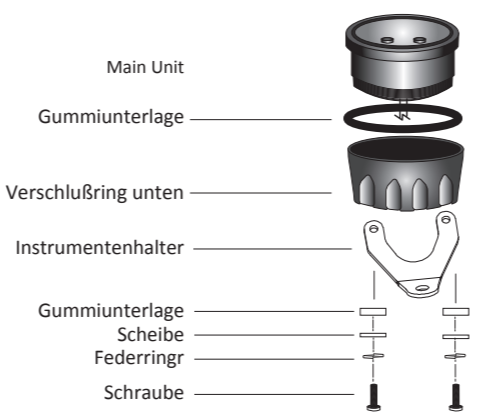

- RPM-Drehzahlsensor Montage:**
- 1.Die Signalintensität der Zündspule ist je nach Fahrzeugtyp unterschiedlich.
 - 2.Wickeln Sie das gelbe Kabel des Drehzahlsensors 2-5-mal um das Zündkabel. Je schwächer das Signal, desto mehr Umdrehungen benötigen Sie.
 - 3.Sie können das Impulskabel auch direkt mit der Zündspule verbinden. Bei CDI-Zündungen nutzen Sie die Plus-, bei Transistorzündungen die Minusleitung zum Anschluss. Kontrollieren Sie nach der Installation den angezeigten Wert. Unter Umständen funktioniert nur eine der zwei Methoden.
 - 4.Bei manchen Fahrzeugen kann es bei zu großer Zündspannung vorkommen, dass die Anzeige des Drehzahlmessers hin und her springt. Um dieses Problem zu lösen, muss man den mitgelieferten 1 Mega-Ohm 0,25 Watt Widerstand in das gelbe Kabel das den Impuls für das Drehzahlmesser abgreift, einlöten.

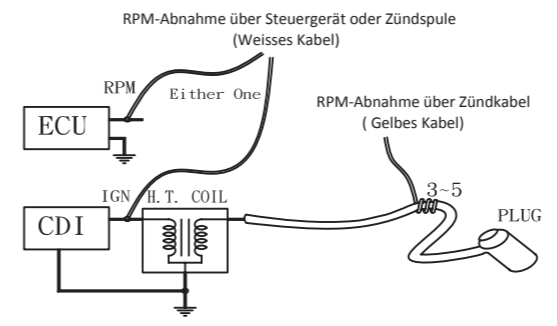

Montage Hall/Reed Speed Sensor und Magnet:

5. Dieser Geschwindigkeitssensor ist ein universeller Sensor für Motorräder. Und wird an einem feststehenden Teil installiert. Der Sensor muss zum Magneten gefluchtet werden.
6. Richten Sie die Mitte des Magneten auf das Ende des Sensors aus.
7. Achten Sie darauf, dass der Abstand zwischen Magnet und Sensor im Bereich von 8mm liegt..
8. Bei Einzelmagneten achten Sie bitte dass die markierte Seite zum Sensor ausgerichtet ist.

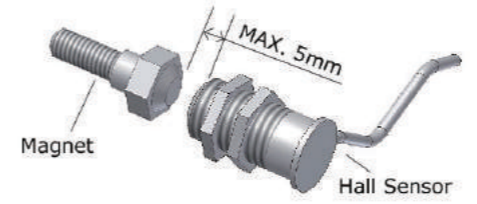

Elektronische Tachowelle :

1. Bei dieser Art der Geschwindigkeitsabnahme wird die bestehende Mechanische Tachowelle durch unsere spezifische elektronische Tachowelle ersetzt. * optional erhältlich !
2. Dabei ist lediglich zu beachten dass nicht der Reifenumfang als Berechnung eingegeben wird sondern circa ein Wert von 700 mm.
3. Dieses sollte dann mit einem Vergleichsfahrzeug oder Navigationssystem überprüft und abgeglichen werden.

Original Geschwindigkeitssignal:

Wenn das Fahrzeug über ein Getriebesensor verfügt welches ein Geschwindigkeitssignal liefert, können Sie diese Leitung an unser Speed+ anschließen und benötigen dann nicht den beiliegenden Sensor.

Temperatursensor und Adapter (Adapter optional):**

1. Im Lieferumfang befindet sich ein Temperatursensor P1/8" wenn dieser nicht an Stelle des original Sensors verwendet werden kann, können Sie im Zubehör optional einen Kühlwasseradapter oder bei Ölgekühlten Fahrzeugen einen passenden Öltemperaturfühler bestellen. Kühlwasser adapter und Montage:
2. Sie müssen eine geeignete Stelle am Kühlwasserschlauch finden um den Temperatursensor zu installieren.
3. Trennen Sie den Wasserschlauch und fügen Sie den Kühlwasser Adapter mit den beiliegenden Schlauchschellen ein.
4. Tragen Sie zusätzlich bitte auf das Gewinde vom Temperatursensor eine Silikondichtmasse auf und Schrauben danach den Sensor in den Kühlwasseradapter und verbinden die Anschlussleitung. Danach bitte das Kühlsystem entlüften.

Funktionen

- Nadel Tachometer Anzeige: CA-085-153/213/263**
- 1.Analoge Tachometer Anzeige mit Digitaler LCD Anzeige.
 - 2.Analoge Tachometer Anzeige mit verschiedenen Zifferblättern:
- CA-085-153XX: 150 km/h
CA-085-213XX: 210 km/h
CA-085-263XX: 260 km/h
- RPM: Digitale Drehzahlanzeige**
- 1.Die Digitale Anzeige zeigt die Drehzahl bis zu einem Wert von 20,000rpm an.
 - 2.Das Drehzahlsignal ist entweder von der CDI, Transistorzündung oder von der Zündspule/Zündkabel abnehmbar.
- Schalt Warnung RPM**
1. Diese Funktion ermöglicht es Ihnen, eine Schalt Warnung zu hinterlegen.
 2. Die Warn-LED blinkt 500 U/min in Rot auf, bevor der Drehzahl Einstellwert erreicht wurde, und hört auf zu blinken, nachdem Sie schalten.

MAX RPM: Maximum Drehzahl
Zeigt den höchsten Drehzahlwert an, die seit dem letzten Zurücksetzen erreicht wurde.

MAX SPD: Maximum Geschwindigkeit
Zeigt die höchste Geschwindigkeit an, die seit dem letzten Zurücksetzen erreicht wurde.

AVG SPD: Durchschnittsgeschwindigkeit
Berechnet die durchschnittliche Geschwindigkeit aus dem letzten RESET. Die AVG ist von TRIP berechnet mittels RT aufgeteilt werden

TRIP 1/2: Tageskilometerzähler 1 & 2
TRIP Funktion akkumuliert Wegstrecke seit dem letzten RESET solange das Fahrzeug bewegt wird.

ODO: Gesamtkilometeranzeige

1. Die ODO-Funktion (Gesamtkilometerstand) zählt sämtliche gefahrene Kilometer.
2. Eingabe des Kilometerstandes ist bis zu einem Kilometerstand von 30km möglich. Danach nicht mehr veränderbar.

RT: Fahrzeit

1. Diese Funktion berechnet die Betriebszeit seit dem letzten RESET.
2. Die Messung beginnt automatisch sobald das Fahrzeug in Bewegung gesetzt wird.

TT: Total Fahrzeit

1. Diese Funktion berechnet die gesamte Betriebszeit desFahrzeugs.
2. Die TT-Daten bleiben auch bei Unterbrechung der Strom-Versorgung gespeichert und können nicht zurückgesetzt werden.

HRTT: Betriebsstundenzähler

1. Berechnet Motorlaufzeit aus dem letzten RESET.
2. Beginnt automatisch mit dem Starten des Motors.
3. HRT-Daten werden im Speicher abgelegt und können Nicht zurückgesetzt werden.

⌚ : Uhrzeit 12/24 Stunden-Format
Zeigt die Uhrzeit im 12- oder 24-Stunden-Format an.

TEMP: Temperatur Messer

1. Gemessene Temperatur von 0 °C -180 °C / 32 °F -356 °F.
2. Es zeigt -L- °C oder °F -L-, wenn der Temperaturfühler unter 0 °C (32 °F) oder nicht angeschlossen ist und zeigt -H- °C oder °F -H-, wenn die Temperatur über 180 °C oder °F 356 ist.
3. Die LCD-Beleuchtung wechselt von Rot auf Grün, wenn die Temperatur, höher ist als die maximale voreingestellte Temperatur.

MAX TEMP: Höchsttemperatur
Zeigt die höchste Temperatur an, seit dem letzten Reset.

🔋 : Digitale Volt und Batterie Warnsystem

- 1.Hier wird das Batterie und Ladesystem kontrolliert und von 8,0 -18 Volt digital angezeigt.
- 2.Und es gibt eine Überwachungseinrichtungen, die unter 11.5V und über 15.0V automaich das Batteriesymbol zum Leuchten bringt ohne dass ein Kabel dafür angeschlossen werden muss.

🔑 : Trip Wartungserinnerung:

1. zählt die eingegeben Distanz seit dem letzten RESET.
2. Wenn der Countdown, für die Kilometeranzahl erreicht ist, erscheint das Symbol Schlüssel blinkend, um Sie daran zu erinnern den Service aufrecht zu erhalten.

Tasten Erklärung

MODE TASTE

1. Drücken Sie die rechte Taste MODE, um zwischen allen Funktionen in der Reihenfolge wie "→" von einer zur anderen Funktion zu gelangen.
2. Drücken Sie die Linke Taste Reset erfolgt die Anzeige in umgekehrter Reihenfolge, so können Sie wieder die letzte Information erkennen.

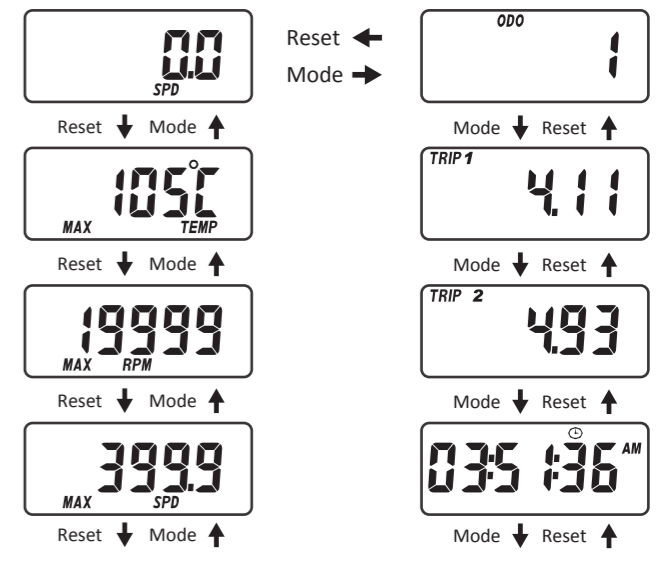

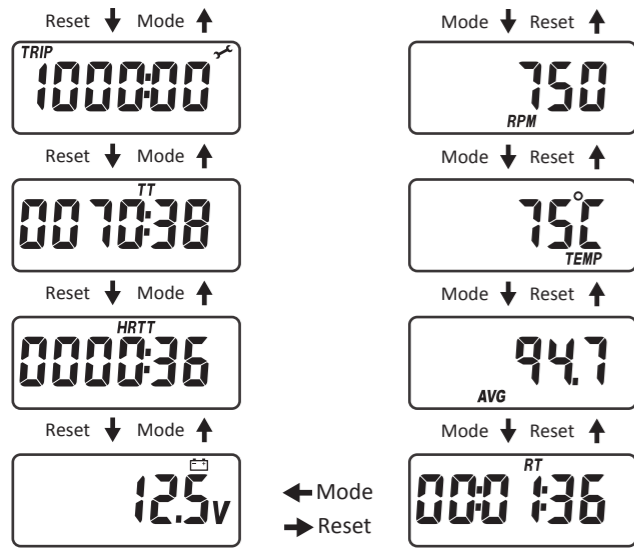

RESET TASTE

1. Betätigen Sie die MODE oder Reset -Taste, bis Sie in der Zeile 2 die Gewünschte Datei ausgewählt haben die Sie löschen wollen und Betätigen Sie anschließend zwei Sekunden lang die RESET-Taste
2. Die Daten für Trip 1&2, MAX Geschwindigkeit, Max Temperatur und MAX Drehzahl; Wartungserinnerung können jeweils einzeln auf 0 Zurück gestellt werden
3. Wenn Sie den Trip 1 löschen wird automatisch bei diesem Vorgang die AVG & RT zur gleichen Zeit zurückgesetzt, das gleiche gilt wenn Sie AVG oder RT zuerst löschen!
- 4.ODO, Uhr, HR TT- und TT-Daten können nicht zurückgesetzt werden

Einstellung Drehzahlschaltwarnung:

Um in das Setup zu gelangen betätigen Sie bitte gleichzeitig Reset und Mode Taste bei eingeschalteter Zündung, nach 2 Sekunden gelangen Sie in den Modus um alle Dateien zu ändern und zu Speichern. Um die Daten abzuspeichern müssen Sie nun wieder 2 Sekunden auf der Mode Taste bleiben. Alle Daten bleiben nach dem Abspeichern im Rechner, auch wenn zwischenzeitlich keine Spannungsversorgung mehr besteht.

1. Betätigen Sie die MODE-Taste um in das Feld Drehzahlanzeige-Schaltwarnung zu gelangen, geben Sie nun den gewünschten Drehzahlbereich ein bei der die Schaltwarnung aktiviert werden soll.
2. Betätigen Sie die Mode Taste 2 Sek. um die Drehzahl zu bestätigen und abzuspeichern, bei der die Schaltwarnung einsetzen soll.
3. Der Balkengrafik-Drehzahlmesser und die Warn-LED blinkt bei Erreichen der eingestellten Drehzahl auf.

Hintergrundbeleuchtung mit 3 Farben anpassen:

1. Drücken Sie die MODE-Taste, bis Sie VOLT im Display sehen, drücken und halten Sie die RESET-Taste für 2 Sekunden, um in Hintergrundbeleuchtung Farbeinstellung Modus zu gelangen.
2. Es wird "LED 799" angezeigt, jede Farbe hat 9 Level 0, 1, 2, 0,9 zur Einstellung

Berechnung Reifenumfang

1. Der Radumfang wird am besten mit einer um den Reifen gelegten Schnur gemessen. Die Reifengröße von Quads wird oft in Inch angegeben. Bei Motorrädern wird üblicherweise nur der Felgendurchmesser angegeben.
2. Andere Möglichkeit zur Ermittlung des Reifenumfangs Machen Sie eine Markierung an den Reifen sowie senkrecht unten auf den Boden. Schieben Sie dann Ihr Fahrzeug eine Umdrehung vor bis die Markierung wieder senkrecht auf den Boden zeigt und machen erneut eine Markierung auf den Boden. Nun kann die Länge (Reifenumfang) gemessen werden. Dies ist auch der Wert der eingegeben werden muss. (Bitte an dem Rad messen, an dem der Magnet und Sensor montiert ist)

z.B. 120/70-17	1812 mm
120/60-17	1740 mm
120/90-16	1878 mm
120/70-18	1888 mm
90/90-21	2099 mm

3. Wenn Sie eine elektr. Tachowelle aus unserem Hause verwenden, machen Sie bitte dabei eine Radumdrehung und zählen wie oft sich dabei der Antrieb dreht und teilen diesen Wert mit dem Reifenumfang. Zum Beispiel, wenn 1 Radumdrehung 5 Windungen entspricht, dann müssen Sie den Radumfang durch 5 teilen.
4. Sie können auch mehrere Magnete anbringen, allerdings muss auch hier die Anzahl der Magnet durch den Reifenumfang aufgeteilt werden.

5. Die Computer verfügt über eine integrierte Software Divider, diese ermöglicht die Einstellung von P001 bis 199 Impulse! Somit können auch vorhandene Geschwindigkeitssensoren verwendet werden.

Clock, SPD, Maintain ,RPM, Uhrzeit, RPM, SPD, Divider, Temperatur usw

1. Setup-Operationen 12/24 Uhr, Wartung, Schaltwarnung RPM, Abstimmung der Motordrehzahl pro Signal, Radumfang c, Geschwindigkeit Impulse P001, Sensor Hall oder Reed, UN1E-1 ist km/h Berechnung und UN1E- 2 mph Berechnung, Temperatur Einheit und Warnung und Gesamt Kilometerzähler Anpassung. Diese müssen Schritt für Schritt eingerichtet werden. Der Computer wird automatisch in den normalen Modus zurückgesetzt, wenn keine Taste für 75 Sekunden gedrückt wird.
2. Drücken Sie MODE & RESET-Taste, um in den Einstellmodus zu Gelangen. Im Einstellmodus, jedes Drücken der RESET-Taste erhöht die Blinkende Ziffer um 1 oder wandelt Einheiten um. Drücken Sie MODE Taste, um die Ziffer Einstellung zu bestätigen und zur nächsten Ziffer oder nächsten Einstellanzeige zu gelangen. Drücken Sie MODE-Taste für 2 Sekunden bei jeder Einstellung Bildschirm, um die Einstellung zu beenden und zum normalen Modus zurück zu kehren.
3. Es zeigt "12 oder 24H und XX: XX: XX" Symbole und AM / PM, wählen Sie die Anzeigzeit 24H und stellen dann die Uhrzeit. Bestätigen Sie die Mode Taste.
4. Es zeigt "🔧", Trip und 1000 km" die Wartungserinnerung basiert auf Kilometer. Folgen Sie dem Punkt 2-Tasten-Bedienung, um die Wartungserinnerung Einstellung zu beenden.
5. Es wird angezeigt "RPM r06500", die Ziffer "0" blinkt. Folgen Sie unter Punkt 2, um die Schaltwarnung zu hinterlegen und gehen direkt zum Motor-Spezifikation Einstellung über.
6. Es zeigt "RPM SP 1r1P", der Standardwert ist 1r1P, es gibt 5 Optionen: 1r1P, 1r2P, 1r4P, 2r1P, 3r1P. "R" ist die Zahl der Motordrehung, "P" bedeutet die Anzahl von Signalen von dem Motor. Zum Beispiel der Wert 2r1P bedeutet die Maschine dreht 2 Umdrehungen um ein Signal auszugeben.
7. In "SPD Cxxxx" Display, "c" bedeutet "Reifenumfang", nach 4 Standard Ziffern; blinkende Ziffer ist die Ziffer welche eingestellt werden kann. Folgen Sie den Punkt 2, um die Radumfang Einstellung zu beenden und direkt zum Teiler Einstellung zu gelangen. 8. Es zeigt "SPD P-001", für Impulssignale wenn Sie den Original Geschwindigkeitssensor verwenden wollen. Bitte diesen Wert nicht abändern, nur bei einem vorhandenen und verwendeten Geschwindigkeitssignal. Drücken Sie die MODE-Taste, um die Einstellung zu bestätigen.
9. Es zeigt HALL oder Reed, HALL Typ für 2 Pol Anschluss Hallsensor, dieser ist im Lieferumfang enthalten, oder Reedsensor -Typ für Reed-Sensoren, Getriebe Sensoren und Signale von ECU. Ein Getriebe Sensor hat 3 Adern. Folgen Sie Punkt 2, um die Sensor-Typ zu bestätigen und direkt zum Radumfang Einstellanzeige zu gelangen.
10. Es zeigt UNIE-1 für KM / H Berechnung oder UNIE-2 für MPH Berechnung, und wandelt durch betätigen der RESET-Taste die Einheit; drücken Sie MODE-Taste, um Einheit Einstellung zu bestätigen
11. Anzeige zeigt "C°" und wandelt die Einheit in °C, °F oder off, die Temperaturanzeige wird nicht angezeigt, Drücken Sie die Mode-Taste um die Einstellung zu bestätigen, um dann in die Einstellanzeige für die Warntemperatur zu gelangen.
12. Es zeigt "105°", verändern Sie die Höhe wenn gewünscht, bei Erreichen der eingestellten Warntemperatur wird dieses durch blinken der Hintergrundfarbe Rot und Grün signalisiert, um die Warnung der eingestellten Temperatur zu beenden, bitte Mode bestätigen und gehen zu Einstellung Kilometerzähler.
13. Anzeige von "ODO & 00000X km". "X" hier haben Sie die Möglichkeit Ihren zu übernehmenden Kilometerstand einzugeben Achtung wenn Sie hier mehr wie 30 km eingeben können Sie diese Einstellung nicht mehr öffnen, auch wenn Sie noch nicht gefahren sind! Dieser Programmpunkt wird nicht mehr Angezeigt! Achten Sie bitte ebenfalls darauf das hier nur ganze Kilometer eingegeben werden. Um die Einstellung zu verändern befolgen Sie bitte Punkt 2
15. Danach drücken Sie die Mode-Taste für 2 Sekunden um alle Daten abzuspeichern und Sie verlassen die Programmierung

